

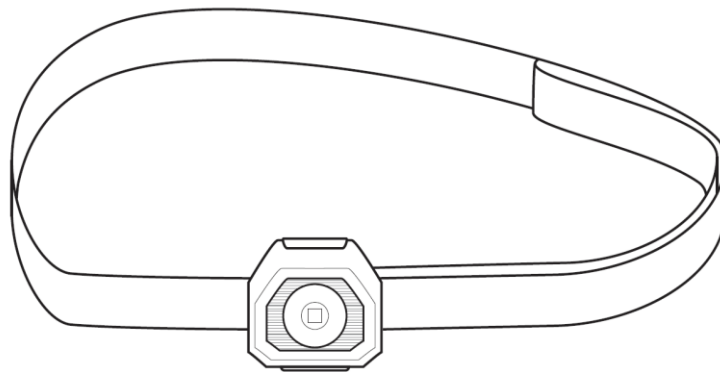





User manual/ Bedienungsanleitung /Mode d'emploi/ Instrucciones de manejo/ Istruzioni per l'uso

Model/ Modell/ modèle/ modelo/ modello:

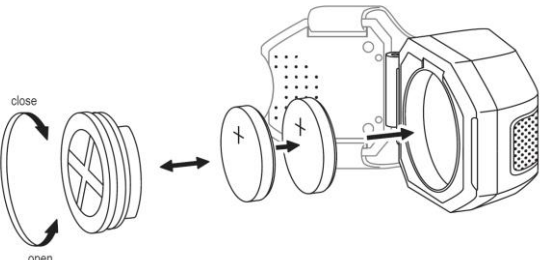
HEADLIGHT_MINI



Start up/ Inbetriebnahme/ la mise en service/ puesta en marcha/ la messa in:

		Battery box Attention: Pay attention to the correct polarity of the batteries!
		Batteriefach Hinweis: Achten Sie hierbei auf die richtige Polung der Batterien!
		Compartiment de batterie Remarque: Respectez la polarité des piles!
		Compartimento de la batería. Nota: ¡Observe la correcta polaridad de las pilas!
		Vano batterie Avvertenza: Fate attenzione alla corretta polarità delle batterie!

Possibilities of adjustments/Einstellmöglichkeiten/Possibilités de réglage/Ajustes/possibilità di impostazione:

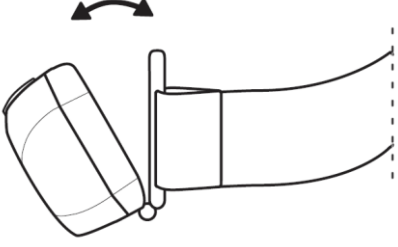
	<p>UK</p> <p>The light beam angle can be adjusted in four steps by moving the body housing.</p>
	<p>DE</p> <p>Der Abstrahlwinkel der Stirnleuchte lässt sich durch bewegen des Leuchtgehäuses in vier Schritten nach vorne variieren</p>
	<p>FR</p> <p>L'angle de rayonnement de la frontale peut varier en quatre niveaux en fonction des mouvements du boîtier.</p>
	<p>ES</p> <p>El ángulo de la luz se puede variar en cuatro niveles moviendo la carcasa de la lámpara.</p>
	<p>IT</p> <p>È possibile variare l'angolo di riflessione della lampada frontale ruotando l'alloggiamento della lampada su quattro livelli.</p>

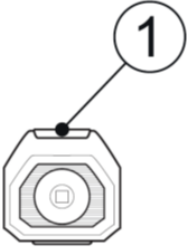



	
1: Button/Bedientaste/Bouton/Botón/Pulsante	Modi
1 x	30 lm
2 x	12 lm
3 x	Flashing light/Blinklicht/ Feu clignotant/ Luz intermitente/ lampeggiante
4 x	Off/Aus/ désactiver / desactivar / disattivare

Technical Data/Technische Daten/ Données techniques/Especificaciones técnicas/ Dati tecnici:

Material/ matériel/ materiale:	Plastic/Kunststoff/Plastique/Plástico/Plastica
Operating voltage / Betriebsspannung/ Alimentation/ Voltaje nominal/ Tensione di esercizio:	2 x 3V DC
Nominal wattage / Leistung/ Nominal wattage/ Puissance nominale/ Potenza nominal:	Max. 0,5 W
Nominal luminous flux/ Nennlichtstrom/ Flux lumineux nominal/ Flujo luminoso luminal/ Flusso luminoso nominale:	Max. 30 lm
Beam angle/ Abstrahlwinkel/ Angle de diffusion/ Ángulo de haz/ Angolo del fascio:	60°
Electrical protection/ Schutzart/ Protecion eléctrica/ Protección eléctrica/ Protezione elettrica:	IP44

UK General safety information

Thank you for choosing a product of SEBSON. Please read the instructions carefully and keep them for looking up before start-up this product. A long and failure-free operation can only be guaranteed if the installation and start-up is done properly. Before starting up this product, please check for external damage. In case of visible external damage we immediately dis-advise the start-up of this product!
Please remove all packaging material of this product before the first start-up.

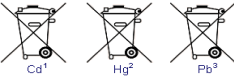
	Please read the general safety instructions necessarily!
	This lamp is suited for indoor- and outdoor-use.
	This product may not be disposed of with household waste. At the end of its useful life, the product must be returned to a point of acceptance for the recycling of electric and electronic device. Please ask your local municipality for the point of acceptance! As the devices contain valuable recyclable materials, they should be sent for recycling, in order not to harm the environment or human health from uncontrolled waste disposal.
	Batteries and rechargeable batteries may not be disposed in the household waste. The end-consumer are legally obligated to the return of all used batteries and/or accumulators. After usage you can return batteries and / or accumulators gratuitous in the sales point or in their direct vicinity (for example at municipal collection points and trade). Otherwise, you can also return the batteries and / or accumulators by post to us: SEBSON - Gernotstr.17-44319 Dortmund - Germany
	Batteries and / or accumulators which contain harmful substances are marked with the symbol of a crossed-out waste bin and may not be disposed of with household waste. Under the dustbin symbol is the chemical name of the harmful substance - in the example below - "Cd" for cadmium, "Pb" stands for lead, "HG" for mercury. The harmful substances, which are contained in the batteries, may cause danger to health and the environment in case of improper disposing.

Please operate this product only with two batteries type CR2032 3V. This product can be used in-and outdoor. Please avoid humidity and moistness! Don't wear this product never around your neck! It can be danger because of strangulation! Please make sure that no flammable objects/materials are kept near the product. The lamp must never be used in rooms where flammable gases, vapors or dusts. Before start-up this product please make sure that the product is protected from heavy dirt, dampness and warming. Do not drop the device because this can damage it! The conversion of this product is not allowed. Please set up the light beam of the light never directly at people or animals to prevent fire damage or eyes damage and avoid looking directly into the light source. It is danger because it increased of blinding! It is a risk of retinal lesions because the product emits blue light (400-780nm). Any other use than the description may result in damage to the product. Please read the safety instructions necessarily. Please keep this product away from children! **Caution.** The packaging contains small parts that can be swallowed by children! In commercial institutions, the accident prevention regulations of the professional trade association for electrical equipment and facilities must be adhered to.

General Instructions for using batteries

Please always replace old batteries with batteries of the same type. Remove the batteries from the battery compartment when you are not using the remote control for more than a month. Non-rechargeable batteries are not to be re-charged. New batteries should not be used together with used batteries. Please always use batteries with the same type. The connection terminals never short-circuit. Throw batteries never into the fire. Please make sure that the batteries are not swallowed especially of infants. Here is danger to life! Dispose leaking batteries immediately as described in chapter 6 „Proper disposal“. Avoid in any case direct skin contact of leaking batteries. If you have come into contact with battery acid, wash your hands immediately. Please make sure that the battery acid does not come into contact with skin, eyes and / or mucous membranes. Dispose old batteries as described.

CE Declaration of Conformity

This product has been prepared according to the listed below guidelines:





- EMC 2014/30/EU
- RoHS 2011/65/EU

DE Allgemeine Sicherheitshinweise

Vielen Dank, dass Sie sich für ein Produkt der Marke SEBSON entschieden haben. Vor der Inbetriebnahme dieses Produkts lesen Sie sich bitte die Anleitung gründlich durch! Ein langer und störungsfreier Betrieb kann nur gewährleistet werden, wenn die Installation und die Inbetriebnahme sachgerecht erfolgt ist. Bitte heben Sie diese Bedienungsanleitung zum Nachlesen auf! Vor der Inbetriebnahme dieses Produkts prüfen Sie dieses bitte auf äußerliche Schäden. Bei sichtbaren äußerlichen Beschädigungen wird von der Inbetriebnahme dringend abgeraten! Entfernen Sie bitte vor der Inbetriebnahme sämtliche Verpackungsmaterialien.

Scope of delivery:

- 1 HEADLIGHT_MINI

	<p>Bitte beachten Sie unbedingt die Sicherheitshinweise und technischen Angaben!</p>
	<p>Dieser Artikel kann im Innen- und Außenbereich verwendet werden!</p>
	<p>Dieses Produkt darf nicht im Hausmüll entsorgt werden. Da Altgeräte wertvolle recyclingfähige Materialien enthalten, sollten sie einer Verwertung zugeführt werden, um der Umwelt bzw. der menschlichen Gesundheit nicht durch unkontrollierte Müllbeseitigung zu schaden. Bitte bringen Sie dieses Produkt am Ende seiner Lebensdauer zu einer Annahmestelle für Recycling von elektrischen und elektronischen Geräten. Bitte erfragen Sie diese Stellen bei Ihrer zuständigen kommunalen Verwaltung, den örtlichen Müllentsorgungsbetrieben oder bei Ihrem Händler.</p>
	<p>Batterien oder Akkus dürfen nicht in den Hausmüll gegeben werden. Sie sind zur Rückgabe gebrauchter Batterien oder Akkus als Endverbraucher gesetzlich verpflichtet. Sie können Batterien oder Akkus nach Gebrauch in der Verkaufsstelle oder in deren unmittelbarer Nähe (zum Beispiel an kommunalen Sammelstellen oder Handel) unentgeltlich zurückgeben. Andernfalls können Sie Batterien oder Akkus auch per Post an uns zurücksenden: SEBSON – Gernotstr.17 – 44319 Dortmund – Germany</p>
	<p>Batterien oder Akkus die Schadstoffe enthalten, sind mit dem Symbol einer durchgekreuzten Mülltonne gekennzeichnet und dürfen nicht in den Hausmüll gegeben werden. Unter dem Mülltonnen-Symbol befindet sich die chemische Bezeichnung des Schadstoffes - im Beispiel unten "Cd" für Cadmium. "Pb" steht für Blei, "Hg" für Quecksilber. Bei unsachgemäßer Entsorgung können die in den Batterien enthaltenen Stoffe Gefahren für Gesundheit und Umwelt verursachen. Die Gefahren werden durch die getrennte Sammlung und ordnungsgemäße Entsorgung gebrauchter Batterien abgewendet.</p>

Lieferumfang:

- 1 HEADLIGHT_MINI

Betreiben Sie dieses Produkt bitte mit zwei Batterien Typ: CR2032 3V. Dieses Produkt ist sowohl im Innen- als auch im Außenbereich anwendbar! Bitte setzen Sie dieses Produkt nicht zu hoher Feuchtigkeit oder Nässe aus! Bitte hängen Sie die Stirnleuchte niemals

um den Hals! Hier besteht Erstickungsgefahr bzw. Erdrosselungsgefahr! Das Gerät darf niemals in Räumen verwendet werden, in denen sich brennbare Gase, Dämpfe oder Stäube befinden. Bitte achten Sie darauf, dass keine leicht entzündlichen Gegenstände in der Nähe der Leuchte aufbewahrt werden. Bitte achten Sie darauf, dass das Produkt bei Inbetriebnahme vor starker Verschmutzung, Feuchtigkeit und starker Erwärmung geschützt ist. Lassen Sie das Gerät nicht fallen, denn dadurch kann es beschädigt werden! Der Umbau dieses Produkts ist nicht erlaubt! Richten Sie den Lichtstrahl der Leuchte niemals direkt auf Personen oder Tiere und vermeiden Sie es direkt in die Lichtquelle zu schauen! Bei diesem Produkt besteht erhöhte Blendgefahr, die eine Netzhautverletzung verursachen kann! Die Leuchte emittiert Blaulicht (400-780nm). Eine andere Verwendung als beschrieben kann zur Beschädigung des Produktes führen. Bitte halten Sie dieses Produkt von Kindern fern! **Achtung:** Die Verpackung enthält Kleinteile, die von Kindern verschluckt werden können. In gewerblichen Einrichtungen sind die Unfallverhütungsvorschriften des Verbandes der gewerblichen Berufsgenossenschaften für elektrische Anlagen und Betriebsmittel zu beachten.

Allgemeine Hinweise zur Verwendung von Batterien

Bitte ersetzen Sie alte Batterien immer durch Batterien gleichen Typs. Nehmen Sie die Batterien aus dem Batteriefach, wenn Sie dieses Produkt länger als einen Monat nicht benutzen.

Die Batterien weisen eine Haltbarkeit von ca. 6 Monaten auf. Die Haltbarkeit ist davon abhängig, wie oft Sie die das Produkt in Betrieb haben. Batterien die nicht wiederaufladbar sind, dürfen in keinem Fall aufgeladen werden! Neue Batterien dürfen nicht zusammen mit gebrauchten Batterien verwendet werden. Verwenden Sie immer nur Batterien des gleichen Typs zusammen. Schließen Sie die Anschlussklemmen niemals kurz! Werfen Sie Batterien niemals ins Feuer! Achten Sie darauf, dass Batterien vor allem von Kleinkindern nicht verschluckt werden. Hier besteht Lebensgefahr! Entsorgen Sie umgehend ausgelaufene Batterien! Vermeiden Sie den direkten Hautkontakt mit ausgelaufenen Batterien! Waschen Sie sich nach Berührung sofort die Hände und achten Sie darauf, dass die Batteriesäure nicht an Ihre Haut, Ihre Augen oder Schleimhäute gelangt!

Bitte entsorgen Sie ausgelaufene und alte Batterien vorschriftsgemäß!

CE Konformitätserklärung

Dieses Produkt ist nach den unten aufgelisteten Richtlinien hergestellt worden:





- EMC 2014/30/EU
- RoHS 2011/65/EU

FR Consignes générales de sécurité

Nous vous remercions d'avoir opté pour un produit de la marque SEBSON. Veuillez lire attentivement le présent manuel avant la mise en service de ce produit. Un fonctionnement durable et sans accros ne peut être garanti que si l'installation et la mise en service sont effectuées de manière professionnelle. Conservez le manuel d'utilisation pour une consultation ultérieure !

Avant la mise en service du produit, vérifiez les éventuels dommages extérieurs. En cas de dommages extérieurs visibles, toute mise en service de l'éclairage avec prise de courant est vivement déconseillée!

Avant la mise en service, retirez toutes les matières d'emballage de l'éclairage avec prise de courant.

	<p>Veillez lire les instructions de sécurité !</p>
	<p>Ce produit est adapté pour une utilisation en intérieur et en extérieur.</p>
	<p>Ce symbole sur l'appareil ou l'emballage indique que l'élimination d'un appareil en fin de vie peut polluer l'environnement. Ne pas jeter un appareil électrique ou électronique (et des piles éventuelles) parmi les déchets municipaux non sujets au tri sélectif ; une déchetterie traitera l'appareil en question. Renvoyer l'appareil à votre fournisseur ou à un service de recyclage local. Il convient de respecter la réglementation locale relative à la protection de l'environnement.</p>
	<p>Ne pas les jeter dans les ordures ménagères. En tant que consommateur final, vous êtes tenu de restituer les piles ou batteries usagées. Vous avez la possibilité de restituer gratuitement les piles ou les batteries usagées au point de vente ou à proximité directe (par exemple dans des centres de collecte ou dans un commerce). Vous pouvez également nous renvoyer les piles ou les batteries par courrier à : SEBSON – Gernotstr.17 – 44319 Dortmund – Germany</p>
	<p>Les piles ou les batteries qui contiennent des substances nocives sont marquées d'un container barré et ne doivent pas être jetées dans les ordures ménagères. Sous le symbole du container figure la désignation chimique de la substance nocive - par exemple « Cd » pour cadmium. « Pb » est la désignation du plomb, « Hg » celle du mercure. En cas d'élimination non conforme aux règlements, les substances contenues dans les piles peuvent être dangereuses pour la santé et l'environnement. Les dangers peuvent être évités grâce à une collecte séparée et une élimination en bonne et due forme des piles usagées.</p>

Livraison:

- 1 HEADLIGHT_MINI

Utilisez le produit avec deux piles CR2032 3V chacune. Ce produit est utilisable aussi bien à l'intérieur qu'à l'extérieur. Ne pas utiliser ce produit en cas d'humidité trop importante. Ne suspendez jamais la frontale autour du cou! Cela comporte un danger de suffocation ou d'étranglement. Ne jamais utiliser ce produit dans des pièces qui comportant des gaz, des vapeurs ou des poussières inflammables. Assurez - vous que pas de l'objets/matériel inflammables ou feu proche de la lampe. Avant de démarrer le produit, veuillez-vous assurer que le produit est protégé contre la saleté, l'humidité et le réchauffement. Ne faites pas tomber l'appareil, cela pourrait l'endommager! Il est interdit de transformer le produit. Ne jamais orienter le rayon du soleil directement vers des personnes ou des animaux et évitez de regarder directement la source de lumière. Ce produit comporte un risque élevé d'éblouissement que peut entraîner des dommages à la rétine! La lampe émet une lumière bleue. Toute utilisation non conforme peut s'avérer dangereuse pour le personnel et endommager l'appareil. Tenir ce produit hors de portée des enfants! **Attention:** Le produit contient des petites pièces qui pourraient être avalées par les enfants. Dans des établissements commerciaux, les prescriptions relatives à la prévention des accidents de l'association allemande des caisses de prévoyance des accidents pour les installations électriques et les moyens d'exploitation doivent être respectées.

Remarques générales sur l'utilisation des piles :

Remplacez les piles usées toujours avec des piles de même type. Retirez les piles du compartiment si vous n'utilisez pas ce produit pendant plus d'un mois. Les piles ont une durée de vie d'env. 6 mois. La durée de vie dépend de la fréquence à laquelle vous utilisez le produit. Les piles non rechargeables ne doivent jamais être rechargées ! Ne jamais utiliser des piles usées en combinaison avec des piles neuves. Utilisez toujours uniquement des piles de même type. Ne jamais court-circuiter les bornes de raccordement ! Ne jetez jamais les piles dans le feu ! Veillez à ce que les enfants en bas-âge notamment n'avalent pas les piles. Danger mortel ! Éliminez immédiatement les piles usagées ! Évitez le contact direct des piles usagées avec la peau ! En cas de contact, lavez-vous immédiatement les mains et veillez à ce que l'acide des piles n'entre pas en contact avec votre peau, vos yeux ou les muqueuses. Éliminez les piles usagées et anciennes!





CE Déclaration de Conformité

Le produit a été fabriqué en respectant les directives suivantes:

- EMC 2014/30/EU
- RoHS 2011/65/EU

ES Indicaciones generales de seguridad

Gracias por comprar un producto de la marca SEBSON. Antes de utilizar este producto, lea atentamente las instrucciones. Sólo puede garantizarse un servicio largo y sin problemas si la instalación y puesta en servicio se llevan a cabo correctamente. ¡Guarde este manual para futuras consultas! ¡Antes de utilizar este producto, compruebe si existen daños exteriores. En caso de daños visibles, no se recomienda la puesta en servicio! Antes de la puesta en servicio, retire todos los materiales de embalaje.

	Por favor, lea cuidadosamente el manual de instrucciones !
	Este producto es adecuado para el uso en interiores y al aire libre.
	Este producto no debe desecharse con la basura doméstica. Dado que los dispositivos contienen materiales reciclables valiosos, deben ser enviados al reciclado, a fin de no dañar el medio ambiente o la salud humana con una eliminación incontrolada de residuos. Lleve este producto al final de su vida útil a un punto de recogida para el reciclaje de aparatos eléctricos y electrónicos. Averigüe estos sitios consultando a su autoridad municipal local, al servicio de recogida de residuos de su localidad o a su distribuidor. l'environnement.
	Las baterías no deberán eliminarse junto con la basura doméstica. Usted, como usuario final, está legalmente obligado a devolver las baterías usadas. Usted puede entregar las baterías después de su uso de forma gratuita en el lugar donde las compró o en las inmediaciones (por ejemplo, en los puntos de recogida municipales). Si lo desea, nos puede enviar las baterías por correo a nosotros: SEBSON - Gernotstr.17 - 44319 Dortmund – Alemania
	Las pilas que contienen sustancias nocivas están marcadas con el símbolo de un contenedor de basura tachado y no pueden ser desechadas con la basura doméstica. Bajo el icono de cubo de basura está el nombre químico del contaminante - en el ejemplo de abajo, "Cd" para el cadmio, "Pb" significa plomo, "Hg" para mercurio. La eliminación inadecuada de cualquier sustancia contenida en las pilas puede ser peligroso para la salud y el medio ambiente. Estos peligros se pueden evitar con la recogida selectiva y la correcta eliminación de las pilas usadas.

Suministrado

- 1 HEADLIGHT_MINI

Utilice este producto con dos pilas tipo CR2032 3V respectivamente. ¡Este producto se puede utilizar tanto en interiores como al aire libre! ¡No exponga este producto a elevada humedad! ¡Nunca cuelgue la lámpara alrededor de su cuello! Hay riesgo de asfixia o estrangulamiento. El producto no debe ser utilizado en ambientes donde haya gases, vapores o polvos inflamables. Asegúrese de que no haya objetos / materiales inflamables cerca de la lámpara. Antes de comenzar, por favor asegúrese de que el producto esté protegido frente a la suciedad resistente, humedad y calor. ¡No deje caer el producto, ya que esto puede dañarlo! No se permite la modificación de

este producto. ¡Nunca apunte el haz de luz directamente a personas o animales y evite mirar directamente a la fuente de luz! La lámpara emite luz azul. Al utilizar este producto, hay un elevado riesgo de deslumbramiento, que puede causar lesiones de retina! El uso incorrecto y distinto al uso descrito como tal podría provocar daños. ¡No deje este producto al alcance de los niños y animales! **Atención:** El envase contiene partes pequeñas cuya ingestión puede ser peligrosa para niños. En establecimientos comerciales se deben observar las normas de prevención de accidentes de las asociaciones profesionales para materiales y equipos eléctricos.

Notas generales sobre el uso de baterías

Reemplace las baterías usadas siempre por baterías del mismo tipo. Retire las baterías del compartimiento de la batería cuando no está utilizando este producto durante más de un mes. Las baterías tienen una vida útil de aproximadamente 6 meses. La durabilidad depende de la frecuencia con la que el producto está en funcionamiento. ¡Las baterías que no son recargables no se deben recargar en ningún caso! Las baterías nuevas no deben ser utilizadas junto con baterías usadas. Utilizar siempre juntas baterías del mismo tipo. ¡Nunca conecte las terminales entre sí! ¡No tire las baterías al fuego! ¡Asegúrese de que las baterías no sean tragadas, especialmente por los niños. Puede haber peligro de muerte! ¡Deseche inmediatamente las baterías dañadas! Evite el contacto directo de la piel con una fuga de las pilas! ¡Después del eventual contacto, lávese las manos inmediatamente y asegúrese de que el ácido de la batería no haya alcanzado la piel, los ojos o las membranas mucosas! Elimine las baterías viejas o averiadas!



Declaración de conformidad CE



El producto se ha preparado de conformidad con las directivas siguientes:

- EMC 2014/30/EU
- RoHS 2011/65/EU

Ⓜ Istruzioni generali di sicurezza

Grazie per aver scelto un prodotto del marchio SEBSON. Prima di utilizzare questo prodotto, leggere attentamente le istruzioni! Un funzionamento di lunga durata e senza anomalie può essere garantito solo se l'installazione e la messa in servizio vengono eseguite correttamente. Conservare queste istruzioni per riferimenti futuri! Prima di utilizzare questo prodotto, si prega di controllare che non vi siano danni esterni. E' estremamente sconsigliata la messa in funzione della lampada da presa in caso di danni esterni visibili! Si prega di rimuovere tutto il materiale d'imballaggio della lampada da presa prima dell'uso.

	E' obbligatorio leggere le istruzioni di sicurezza!
	Questo prodotto è adatto per uso interno ed esterno.
	Questo prodotto non deve essere smaltito con i rifiuti domestici. Poiché i dispositivi contengono materiali riciclabili pregiati, dovrebbero essere inviati al riciclaggio, al fine di non danneggiare l'ambiente o la salute dell'uomo con uno smaltimento incontrollato dei rifiuti. Una volta divenuto inutilizzabile, si prega di portare il prodotto ad un punto di

	raccolta per il riciclaggio di apparecchiature elettriche ed elettroniche. Verificare l'ubicazione di tali siti presso gli uffici amministrativi locali, il servizio di smaltimento dei rifiuti locale o il rivenditore.
	Non smaltire pile e caricabatterie nei rifiuti domestici. In quanto utenti finali, siete legalmente tenuti a restituire le batterie e i caricabatterie usati. È possibile restituire gratuitamente le batterie e i caricabatterie dopo l'uso nel punto vendita o nelle immediate vicinanze (per esempio, presso i punti di raccolta comunali o nei negozi). In alternativa, è possibile restituire a noi le batterie inviandole per posta all'indirizzo: SEBSON - Gernotstr.17 - 44319 Dortmund - Germania
	Le batterie o i caricabatterie contenenti sostanze nocive sono contrassegnati con il simbolo di un bidone della spazzatura con una croce e non possono essere smaltiti con i rifiuti domestici. Sotto l'icona del bidone della spazzatura si trova il nome chimico della sostanza inquinante - nell'esempio di seguito "Cd" sta per cadmio, "Pb" sta per piombo, "Hg" per mercurio. Lo smaltimento improprio delle sostanze pericolose contenute nelle batterie può essere pericoloso per la salute e l'ambiente. La raccolta differenziata e il corretto smaltimento delle batterie usate consentono di evitare tali pericoli.

Note generali sull'utilizzo di batterie

Sostituire sempre le batterie scariche con batterie dello stesso tipo. Rimuovere le batterie dal vano batterie se non utilizzerete questo prodotto per più di un mese. Le batterie hanno una durata di circa 6 mesi. La durata dipende dalla frequenza di utilizzo del prodotto. Le batterie non ricaricabili non possono mai essere ricaricate! Le nuove batterie non devono mai essere usate insieme a batterie usate. Utilizzare sempre batterie dello stesso tipo. Non mandare mai in corto circuito i morsetti! Non gettare le batterie nel fuoco! Assicurarsi che le batterie non vengano ingerite, in particolare da parte dei bambini. Pericolo di morte! Smaltire subito le batterie che presentano delle perdite! Evitare il contatto diretto della pelle con il materiale fuoriuscito dalle batterie! In caso di contatto, lavare le mani e fare in modo che l'acido della batteria non contamini la pelle, gli occhi o le mucose! Smaltire le batterie vecchie o danneggiate come descritto.

Dichiarazione di conformità CE

Questo prodotto è stato preparato secondo le seguenti direttive:

- EMC 2014/30/EU
- RoHS 2011/65/EU

Volume di fornitura

- 1 HEADLIGHT_MINI

Inserire nel prodotto due batterie del tipo CR2032 3V, ciascuna. Questo prodotto è utilizzabile sia al chiuso che all'aperto! Si prega di non esporre il prodotto al bagnato o ad elevata umidità! Non appendere mai la lampada frontale attorno al collo! Pericolo di soffocamento o strangolamento. Questo prodotto non deve essere utilizzato in ambienti in cui si trovano gas, vapori o polveri infiammabili. Per favore assicurare che nessun oggetto/materiale infiammabile sia mantenuto alle vicinanze della lampada. Si prega di assicurarsi che al momento della messa in funzione il prodotto sia protetto da sporcizia, umidità ed eccessivo riscaldamento. Evitare di far cadere l'apparecchio in quanto potrebbe danneggiarsi! Non è consentito modificare questo prodotto. Non dirigere mai il raggio luminoso direttamente verso persone o animali, ed evitare di guardare direttamente la sorgente luminosa! Utilizzando questo prodotto, c'è il pericolo di rimanere abbagliati e ciò può provocare danni alla retina! La lampada emana luce blu. Un uso diverso da quello della descrizione può provocare danni al prodotto. Tenere il prodotto lontano dalla portata dei bambini! **Avvertenza:** la confezione contiene piccole parti che possono essere ingerite dai bambini! Negli impianti commerciali, devono essere rispettate le norme antinfortunistiche delle associazioni professionali per i sistemi e le apparecchiature elettriche.